



Bereit für neue Wege

**ACROSS
PLUG-IN
HYBRID**

2.5 Benzin

www.suzuki.at

**E-MOBILITÄTS-
FÖRDERUNG**

Jetzt mit Umweltprämie:
Nutzen Sie die E-Mobilitätsförderung der österreichischen
Bundesregierung - Ihr Suzuki Händler informiert Sie gerne!

Bereit ...

Inhalt

Design	04
Interior	08
Technik	12
Motor	16
E-FOUR & Fahrmodi	20
Sicherheit	24
Highlights	30
Zubehör	32
Farben & Maße	34



... für kraftvolles Styling

Design



Ausstrahlung, die beeindruckt

Robuste Sportlichkeit oder sportliche Robustheit? Ganz wie Sie möchten, denn auf den neuen ACROSS trifft beides zu. Seine eindrucksvollen Dimensionen, das charismatische SUV-Design und markante Details wie die silberfarbene Unterboden-Dekoration lassen keinen Zweifel an seinem starken Charakter und wecken die Lust aufs Reisen.



Der imposante Kühlergrill mit Wabenmuster setzt ein klares Statement, die polygonalen Motive quer über die Karosserie verleihen dem Hybrid-SUV einen eigenständigen Look. Zudem unterstreichen schlank gezeichnete LED-Scheinwerfer, die auffallende Rücklicht-Kombination und polierte 19-Zoll-Leichtmetallfelgen den selbstbewussten Auftritt. Insgesamt sechs geschmackvolle Lackfarben stehen für den 5-Türer zur Auswahl – vom eleganten Platinum White Pearl Metallic bis zum auffälligen Sensual Red Mica.



... für maximalen Komfort



Geräumigkeit, die überzeugt

Der Innenraum des neuen ACROSS beeindruckt mit zeitloser Eleganz. Klare Linien zitieren das markante Außendesign und betonen die ansprechende Schlichtheit des Cockpits, seidenmatt verchromte Applikationen setzen Akzente und prägen den wertigen Gesamteindruck. Das Lederlenkrad und die durchdacht platzierten Soft-Touch-Oberflächen harmonisieren perfekt mit den bequemen Sitzen im Lederdesign mit roten Ziernähten.



Interior

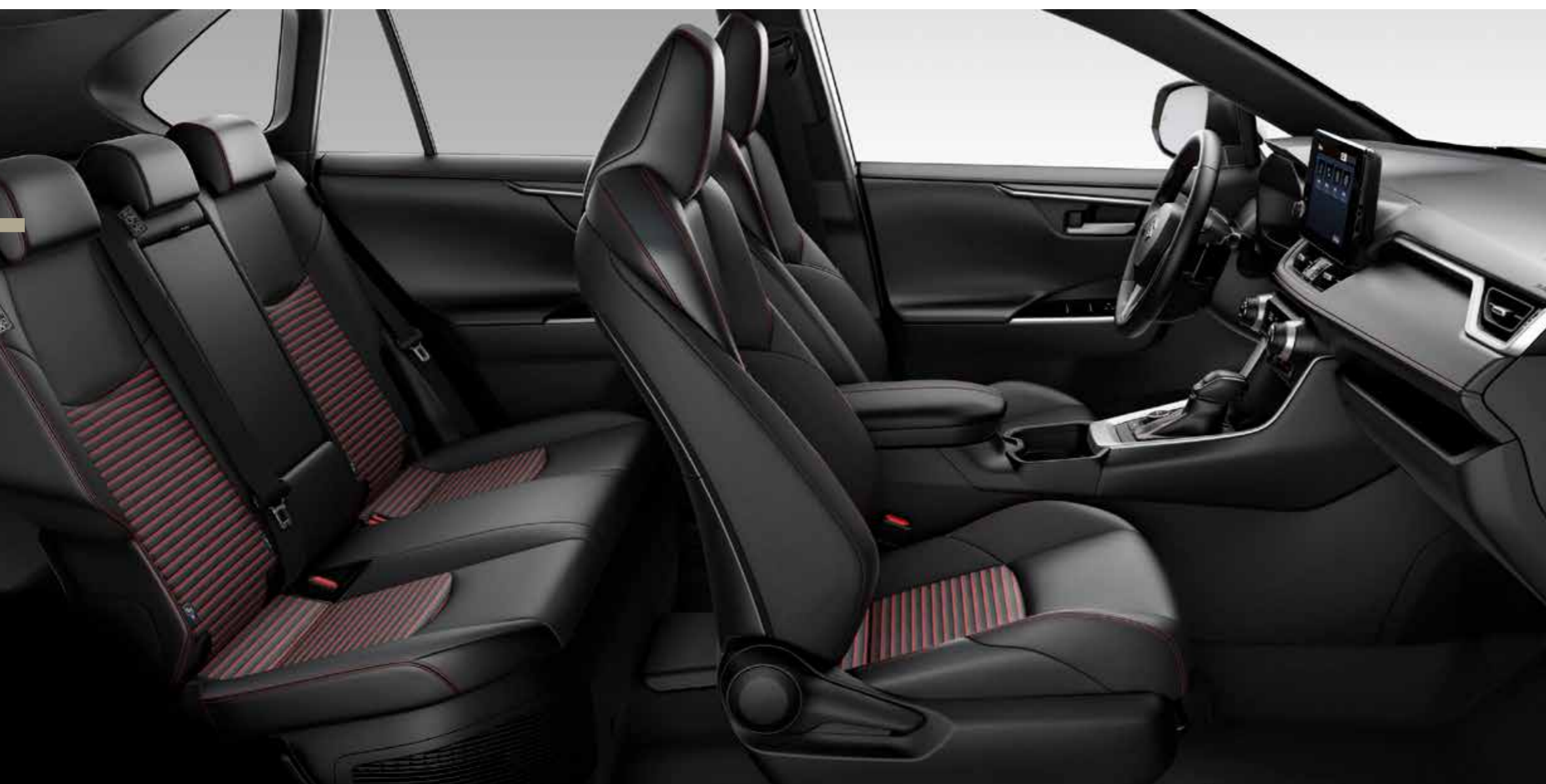

Dank des großzügigen Platzangebotes genießen Fahrer und Passagiere ein komfortables Fahrerlebnis. Mit der SUV-typisch hohen Sitzposition und der optimierten Sitzpolsterung bleibt die Fahrposition auch auf längeren Strecken jederzeit angenehm. Der Gepäckraum bietet mit 490 Litern Volumen genug Platz für alles, was ein aktiver sportlicher Lebensstil mit sich bringt. Und für besonders bequemes Einladen lässt sich die Heckklappe mit einem Kick unter die Stoßstange berührungslos öffnen.

... für smarte Ausstattung

Technik

Technik, die fasziniert

Mit vielen serienmäßigen Ausstattungshighlights erfüllt der neue ACROSS höchste Ansprüche an modernes Fahren. So erlaubt das Smart Entry & Start System schon vor Beginn der Fahrt schlüsselloses Öffnen und Starten. Die smarte Klimaautomatik mit S-FLOW Control optimiert die Klimaregulation; Lenkradheizung sowie Sitzheizung auf den Vorder- sowie den hinteren Außensitzen gewährleisten zu jeder Jahreszeit eine angenehme Fahrt.

13



Das Multifunktionsdisplay in der Instrumenteneinheit versorgt den Fahrer mit allen relevanten Fahrinformationen wie Durchschnitts- und Momentanverbrauch, Reichweite, Geschwindigkeit, Energieeffizienz und Fahrmodus. Ein weiteres Feature für ein rundum entspanntes Fahrerlebnis ist der adaptive Tempomat mit Abstandsregelung: Die Dynamic Radar Cruise Control (DRCC) misst den Abstand zum vorausfahrenden Fahrzeug und reduziert automatisch die Geschwindigkeit, sobald sich die Distanz verkleinert.

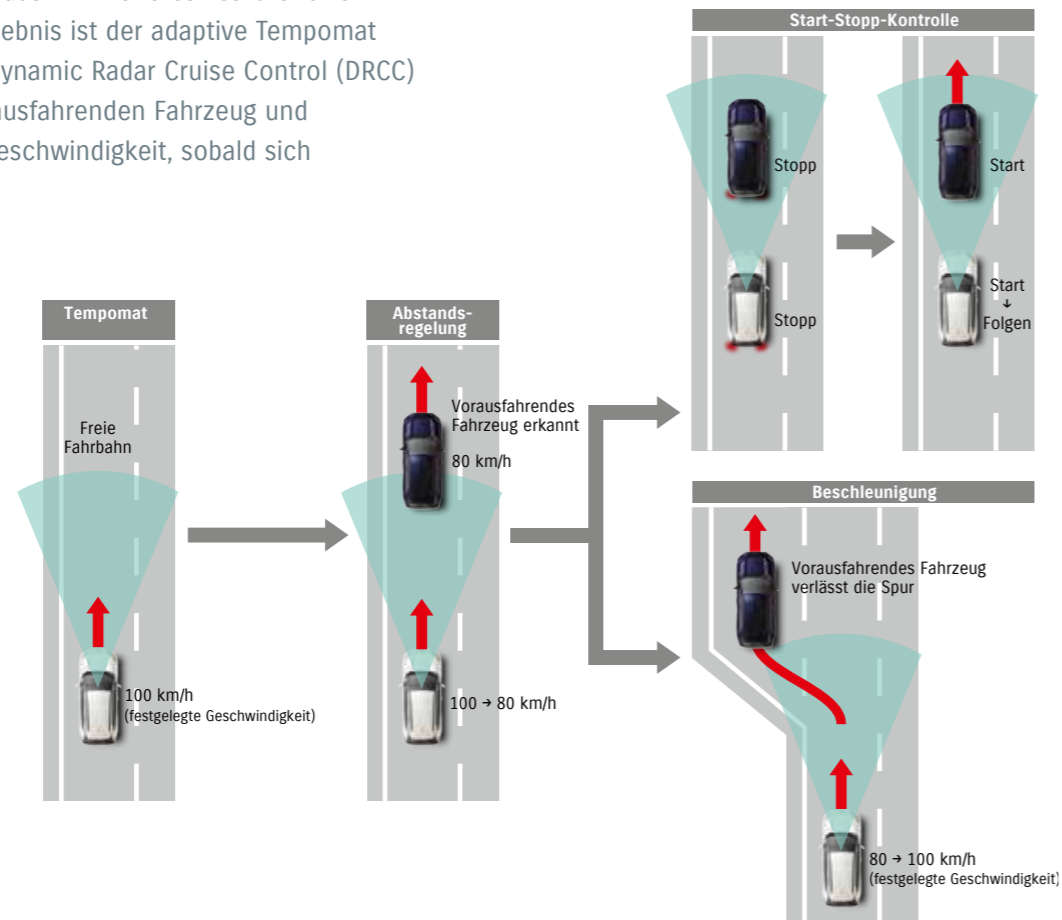

10,5-Zoll-Touchscreen

Das System funktioniert sowohl mit Apple CarPlay™ kabellos für Ihr iPhone als auch mit Android Auto™ und MirrorLink™ für Ihr kompatibles Smartphone, so dass Sie Apps nutzen können, um Telefongespräche zu führen, Navigationsanweisungen anzuzeigen, Nachrichten zu senden und zu empfangen, auf Ihre Lieblingsmusik zuzugreifen und vieles mehr.



Bitte beachten Sie, dass nicht alle Smartphones/Tablets mit Apple CarPlay™/Android Auto™ kompatibel sind. Bitte prüfen Sie, ob Ihr Endgerät mit Apple CarPlay™/Android Auto™ kompatibel ist. Die Nutzung von Apple CarPlay™/Android Auto™ erfolgt ausschließlich über Ihr Mobiltelefon. Bitte beachten Sie Ihre vertraglichen Bedingungen in Bezug auf die Daten- und Internetverbindung.



... für leistungsstarke Effizienz

Antrieb, der verändert

Der Hybrid-SUV ACROSS ermöglicht Ihnen ein völlig neues Fahrgefühl, das unvergleichliche Beschleunigung, geschmeidiges Fahrverhalten und beispiellose Kraftstoffeffizienz perfekt in Einklang bringt. Das Herz des fortschrittlichen Plug-In-Hybrid-Systems ist ein kraftvoller Front-Elektromotor mit 134 kW Leistung und 270 Nm Drehmoment. Für die Energieversorgung ist eine 18,1 kWh starke Lithium-Ionen-Batterie zuständig. Sie speichert Energie, die über einen Generator während des Fahrens gewonnen wird und kann außerdem an der heimischen Steckdose oder an der Ladestation aufgeladen werden. Ergänzt wird der E-Motor von einem 2.5-Liter-Benzinmotor: Der Vierzylinder lädt die Batterie, unterstützt bei niedrigem Ladestand den Elektromotor und trägt zum sensationellen Beschleunigungsverhalten bei.

Insgesamt stehen Ihnen ganze 306 PS zur Verfügung – und mit dem E-CVT-Automatikgetriebe ist Ihnen ein perfektes Timing beim Gangwechsel gewiss.



Motor



2.5-Liter-Benzinmotor

liefert mit 227 Nm kraftvolle Unterstützung für den Elektromotor.





Verbrauch „kombiniert“: 1,0 l/100 km, CO₂-Emission: 22 g/km



Motor

Für effizienten Fahrspaß verfügt der ACROSS über drei unterschiedliche Modi: Im EV Modus wird das Fahrzeug rein elektrisch angetrieben. Der Auto EV/HV Modus unterstützt den Elektromotor bedarfsgerecht, zum Beispiel bei starker Beschleunigung. Sollte der Batteriestand zu niedrig für den EV Modus sein, wird über den Batterie-lademodus (SOC) Energie aus dem Verbrennungsmotor genutzt, um die Batterie wieder aufzuladen.

Fahrzyklus

-  Verbrennungsmotor
-  E-Motor
-  Generator
-  Laden der Batterie

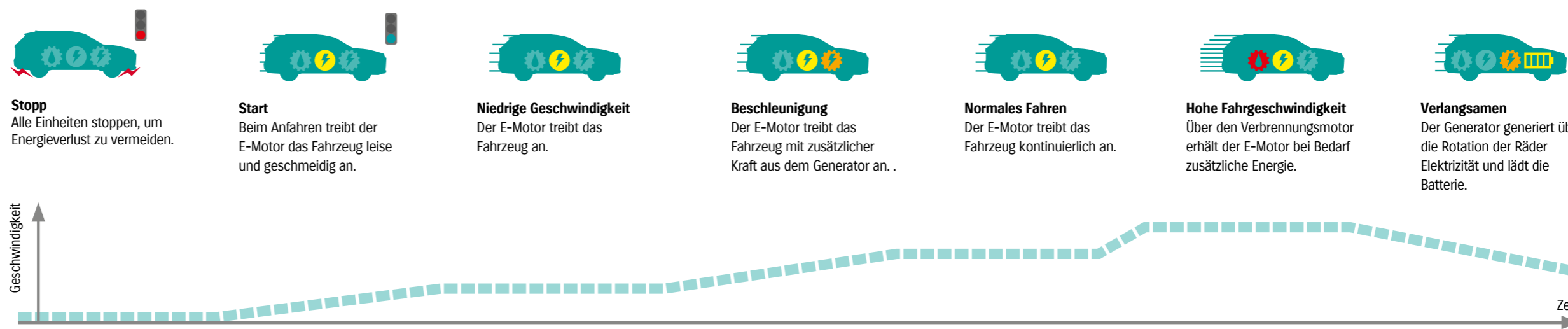

**E-FOUR
& Fahrmodi**



**... für jeden
Untergrund**



Stärke, die beeindruckt

Herausragende Allrad-Performance bei maximaler Kraftstoffeffizienz: Das elektrische E-FOUR-Allradsystem sichert Ihnen exzellentes Handling und Kontrolle auf jedem Untergrund. Zusätzlich zum Frontantrieb generiert ein zweiter, kompakter Elektromotor Drehmoment für die Hinterräder. Mit einer Leistung von 40 kW und einem maximalen Drehmoment von 121 Nm liefert er mehr als genug Antriebskraft für alle Situationen, in denen ein Plus an Traktion benötigt wird. Die Drehmomentverteilung zwischen Front und Heck variiert dabei zwischen 100:0 und 20:80 – perfekt abgestimmt auf die jeweilige Fahrsituation.

Zusätzlich passt das System ebenso die Drosselklappensteuerung, den Schaltzeitpunkt, die Bremsen sowie die Servolenkung an die Erfordernisse an. Und mit der Berganfahrhilfe und der Bremshaltefunktion behalten Sie jederzeit die perfekte Kontrolle über Ihr Fahrzeug.



Vier Modi für maximale Flexibilität

Der ACROSS bietet Ihnen vier wählbare Fahrmodi, die optimal auf unterschiedliche Fahrbedingungen abgestimmt sind. Der Standardmodus NORMAL ist, mit einem ausgewogenen Verhältnis zwischen Leistung und Sparsamkeit, auf alle alltäglichen Fahrten ausgerichtet. Für dynamisches Kurvenfahren eignet sich der Fahrmodus SPORT am besten: Das Beschleunigungsverhalten ist an eine agile Fahrweise angepasst. Der Modus ECO legt den Fokus auf besonders effizientes Fahren und einen möglichst niedrigen Kraftstoffverbrauch. Der TRAIL Mode für unebenes, schwieriges Offroad-Terrain gewährleistet schließlich über die automatische Kontrolle des Sperrdifferentials maximalen Halt. Räder ohne Grip werden gebremst und das Drehmoment wird zu denjenigen Rädern gelenkt, die über genügend Traktion verfügen.

... für ein neues Fahrgefühl

Sicherheit

Gelassenheit, die gefällt

Der neue ACROSS ist vollgepackt mit modernen Assistenzsystemen wie dem Spurhalteassistent (LTA = Lane Tracing Assist) mit Schlingerwarnung. Er warnt den Fahrer, sobald das Fahrzeug die Spur verlässt und greift unterstützend in die Lenkung ein, um ein Abkommen von der Straße zu verhindern. Zusätzlich hilft der zuschaltbare Spurverfolgungsassistent, das Fahrzeug in der Mitte der Fahrspur zu halten.



Spurhalteassistent

Spurhaltewarnung



Wenn der Assistent feststellt, dass das Fahrzeug von seiner aktuellen Spur abkommt, wird der Fahrer akustisch und visuell im Multifunktionsdisplay gewarnt.

Lenkassistent

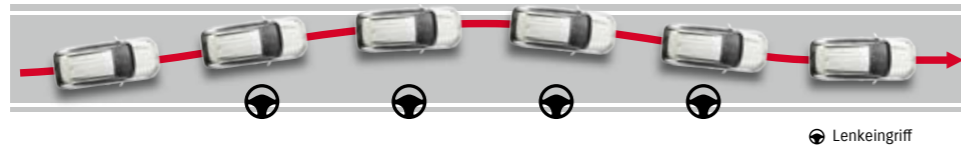

Zusätzlich zu dieser Warnung greift das System in die Lenkung ein und hilft, ein Abkommen von der Straße oder Spur zu vermeiden.

Schlingerwarnung



Wenn das Fahrzeug innerhalb der Spur hin und her pendelt, erklingt ein Warnton und die Warnleuchte im Multifunktionsdisplay leuchtet auf.

Spurverfolgungsassistent



Diese Funktion unterstützt bei aktiviertem Tempomat dabei, das Fahrzeug in der Mitte der Fahrspur zu halten.

Die Fahrassistentenfunktionen sind beschränkt auf die Möglichkeiten der Monokular-Kamera und der Millimeter-Wellen-Radarsensoren, Hindernisse, Fahrbahn-Markierungen und Verkehrszeichen zu erkennen. Abhängig von der Fahrbahnoberfläche oder den Wetterbedingungen kann es zu Ausfällen kommen. Aus Gründen der Sicherheit soll sich der Fahrer nicht ausschließlich auf diese Systeme verlassen und muss selbst die Verantwortung für sicheres Fahren übernehmen.

Pre-Collision System (PCS)

Der Notbremsassistent mit Frontkollisionswarner hilft, Kollisionen mit anderen Fahrzeugen, Fußgängern und Radfahrern zu vermeiden, indem er die Fahrbahn voraus mit einem Millimeterwellen-Radar und einer monokularen Kamera überwacht.

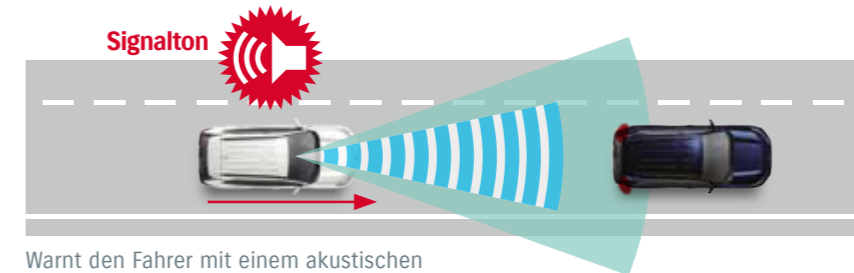

Warnt den Fahrer mit einem akustischen und visuellen Signal.



Aktiviert den Bremsassistenten zur Verstärkung der Bremskraft, wenn ein hohes Kollisionsrisiko besteht und der Fahrer eine Notbremsung einleitet.



Eine automatische Notbremsung wird eingeleitet, falls das Kollisionsrisiko weiter steigt.

Parking Support Brake (PKSB)

Die Einparkhilfe mit aktiver Bremsunterstützung (PKSB = Parking Support Brake) reagiert auf Hindernisse und stoppt das Fahrzeug automatisch, wenn beim Ein- oder Ausparken eine Kollision droht.

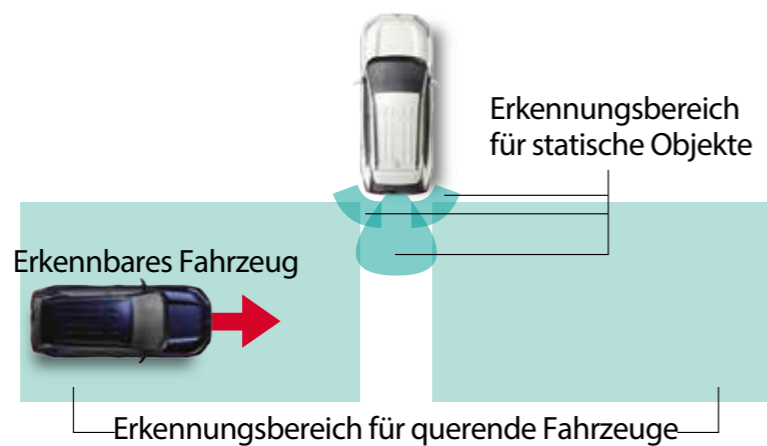

Damit Sie Begrenzungen wie Tempolimits oder Überholverbote immer im Blick haben, zeigt die Verkehrszeichenerkennung entsprechende Informationen auf dem Multifunktionsdisplay an.

Ebenso nützlich sind der Toter-Winkel-Warner (BSM = Blind Spot Monitor) und der Querverkehrswarner (RCTA = Rear Cross Traffic Alert). Für ein stabiles Fahrgefühl in scharfen Kurven reguliert der Aktive Kurvenassistent (ACA = Active Cornering Assist) außerdem die Bremsen auf der Innenseite, um ein Übersteuern des Fahrzeugs zu verhindern.

Toter-Winkel-Warner

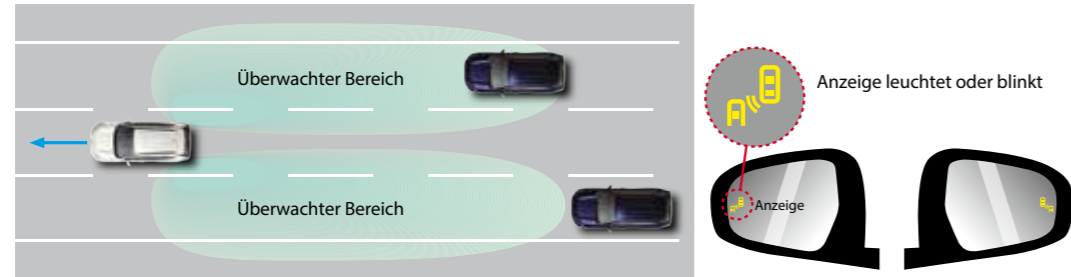

Querverkehrswarner

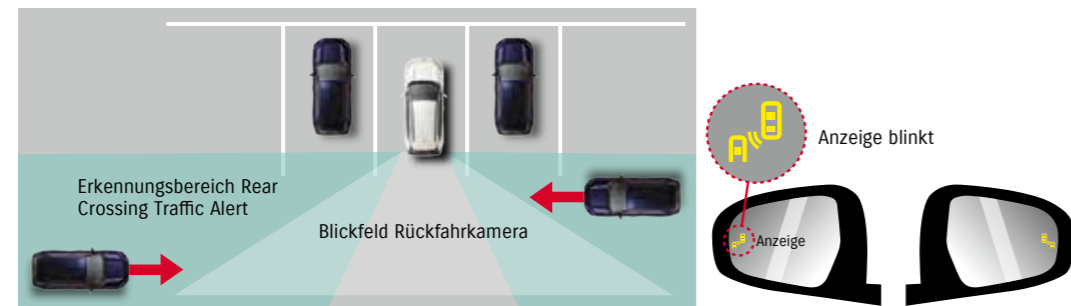

Aktiver Kurvenassistent

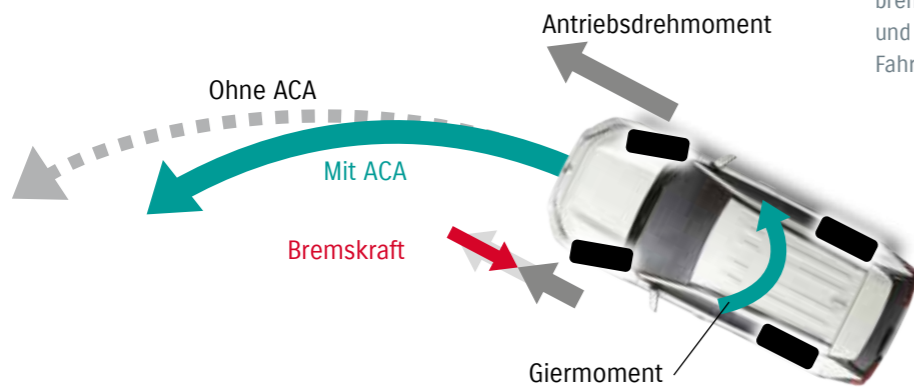

Der aktive Kurvenassistent (ACA = Active Cornering Assist) bremst die Innenräder in scharfen Kurven und hilft dadurch, ein Untersteuern des Fahrzeugs zu vermeiden.

An andere Verkehrsteilnehmer hat Suzuki ebenfalls gedacht: Befindet sich das Fahrzeug im leisen EV-Modus, wird bis zu einer Geschwindigkeit von 24 km/h ein akustisches Warnsignal ausgegeben – so nehmen Fußgänger wahr, dass sich ein Fahrzeug nähert. Und im Fall der Fälle alarmiert eCall per Knopfdruck oder eigenständig das Notfallservice.



✓ **Charismatisches SUV-Design**

✓ **Großzügiges Platzangebot im Innenraum**

✓ **Fortschrittliche Assistenzsysteme**

✓ **Plug-In-Hybrid-System**

✓ **Komfortausstattung**

✓ **Großer Touchscreen für Entertainment,
Kommunikation und Navigation**

✓ **E-FOUR Allradsystem**

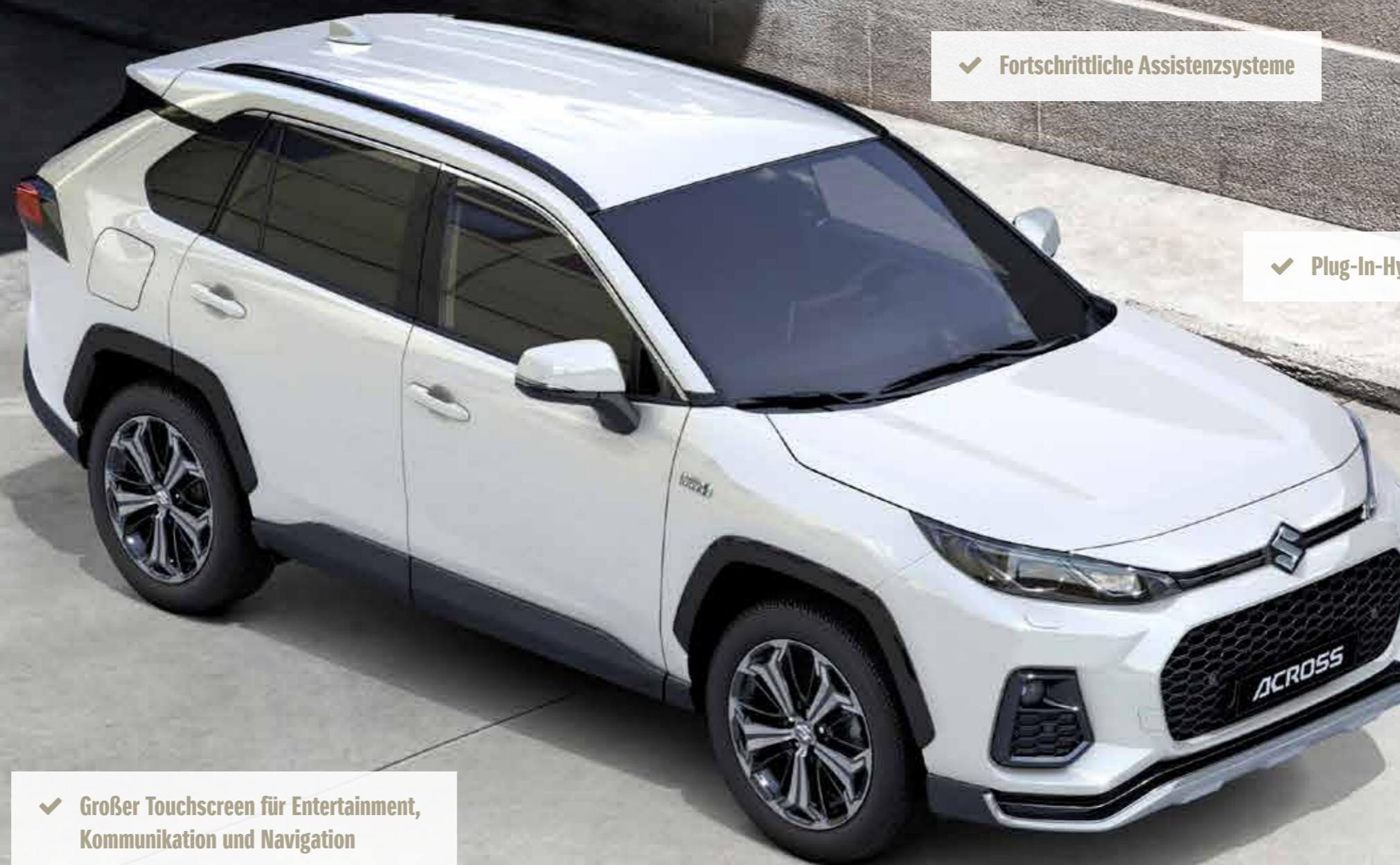

Farben

Maße



Platinum White Pearl Metallic (089)



Silver Metallic (1D6)



Gray Metallic (1G3)



Attitude Black Mica (218)



Sensual Red Mica (3T3)



Dark Blue Mica (8X8)

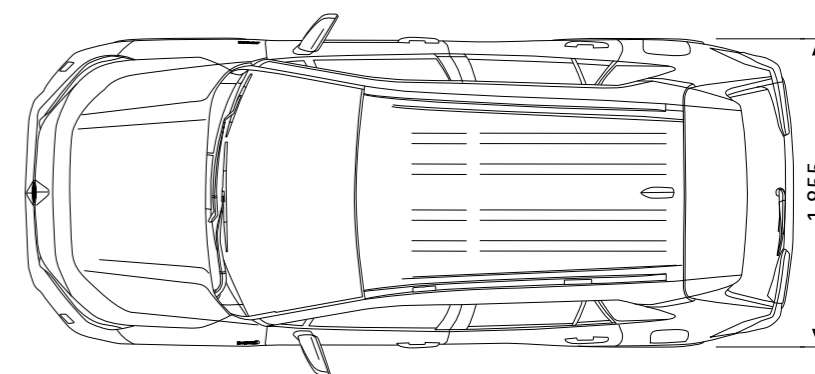
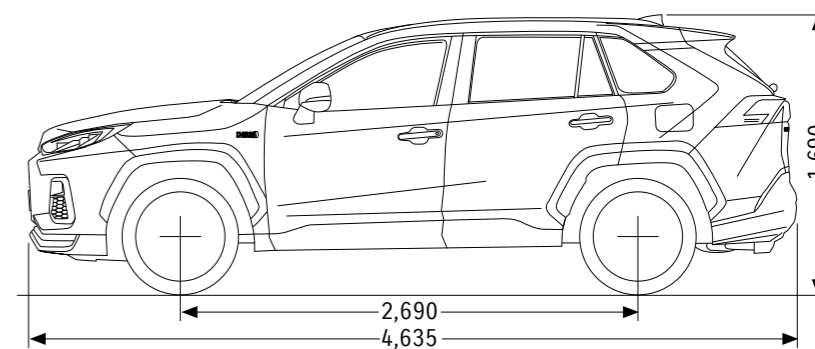
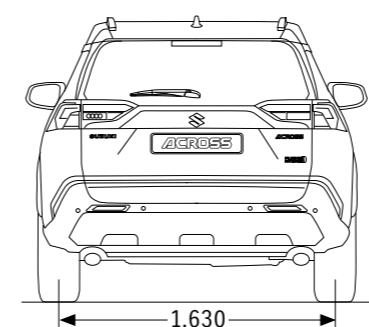
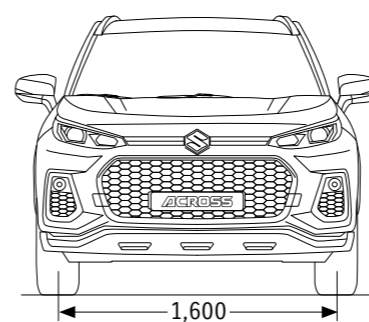

Maße in Meter

4x4
E-FOUR
Allradantrieb

Der elektrische E-FOUR Allradantrieb bietet Ihnen hervorragende Performance und Sicherheit bei maximaler Kraftstoffeffizienz.

FIX
Suzuki
Fixpreis

Mit dem gestützten Suzuki Fixpreis unseres Netto-Netto-Preissystems haben Sie die Gewissheit, dass wir unseren Bestpreis direkt an Sie weitergeben.

M
Mobilitäts
Garantie

Für Ihre Mobilität im Fall von Panne, Unfall oder Fahrunfähigkeit stehen wir Ihnen Tag und Nacht zur Verfügung. Je nach Bedarf mit Pannenhilfe vor Ort, mit Taxi, Mietwagen, Bahn, Flug oder Hotel.

5
Bis zu 5 Jahre
Garantie

Zusätzlich zur 3-jährigen Herstellergarantie gewährt Suzuki weitere 2 Jahre Anschlussgarantie auf ausgewählte Bauteile gemäß näheren Bedingungen der CG CarGarantie Versicherungs-AG.

A
Made for
Austria

Ein Suzuki Made for Austria wurde vom offiziellen österreichischen Generalimporteur eingeführt. Das heißt: Sie profitieren von verlässlicher Qualität und zahlreichen Vorteilen – ein ganzes Modell-Leben lang! Mehr Informationen unter <https://madeforaustria.suzuki.at>

12
Jahre
Anti-Rost-
Garantie

12 Jahre Garantie gegen Durchrostung der Karosseriebleche gemäß den im Serviceheft festgelegten Bedingungen.

V
Suzuki
Versicherung*

Die Vorteils-Versicherung für alle Suzuki Fahrer. Günstige Preise und spezielle Leistungsvorteile bei Haftpflicht und Kasko von der Reduktion des Selbstbehaltes bis zur Ersatzleistung über den Wiederbeschaffungswert hinaus. Näheres beim Suzuki Händler! *Versicherer: GARANTA Österreich Versicherungs-AG.

F
Suzuki
Finance*

Sorglos finanzieren – Attraktive Konditionen und faire Vertragsabwicklung sind für uns selbstverständlich. Ein auf Ihre Wünsche abgestimmtes Kredit- oder Leasingangebot erhalten Sie beim Suzuki-Händler. *Die Abwicklung erfolgt durch Suzuki Finance – Ein Geschäftsbereich der Toyota Kreditbank GmbH Zweigniederlassung Österreich.



1 Suzuki = 1 Baum! In Kooperation mit den Österreichischen Bundesforsten pflanzen wir für jedes verkaufte Fahrzeug einen jungen Baum in heimischen Wäldern.

Ihr Suzuki Partner:



Made for Austria



**Ihr neuer Suzuki vom offiziellen
österreichischen Generalimporteur
Alle Vorteile auf madeforaustria.suzuki.at**

Die abgebildeten Fahrzeuge enthalten teilweise Sonderausstattungen gegen Aufpreis. Die jeweilige Ausstattungsliste sowie die technischen Daten finden Sie in der aktuellen Preisliste. Alle Angaben über die Fahrzeuge entsprechen den Kenntnissen zum Zeitpunkt der Drucklegung. Druckfehler und Änderungen vorbehalten. Farbabweichungen drucktechnisch bedingt. Symbolfotos.

Für Informationen über die Altauverwertung besuchen Sie bitte unsere Website unter www.suzuki.at/auto/service-info/umweltschutz/recycling-design/altauto-ruecknahmestellen

Seit dem 1. September 2017 werden Neuwagen nach dem weltweit harmonisierten Prüfverfahren für Personenkraftwagen und leichte Nutzfahrzeuge („World Harmonised Light Vehicle Test Procedure“, WLTP), einem neuen, realistischeren Prüfverfahren zur Messung des Kraftstoffverbrauchs und der CO₂-Emissionen, typgenehmigt. Die angegebenen Verbrauchswerte wurden nach den gesetzlich vorgeschriebenen Messverfahren (WLTP) ermittelt. Sie dienen alleine dem Vergleichszweck mit anderen Fahrzeugtypen. Der tatsächliche Kraftstoffverbrauch hängt von den Sonderausstattungen, den Fahrgewohnheiten, dem Fahrzeugzustand, der Witterung, den Verkehrsbedingungen und vielen anderen Faktoren ab und kann deshalb auch deutlich über den angegebenen Verbrauchswerten liegen. Die angeführte NoVA wurde auf Basis der WLTP-Werte berechnet, kann sich im Falle von Ein- bzw. Anbau von Zubehörteilen vor erstmaliger Zulassung aber noch erhöhen. Alle Preise inkl. NoVA und MwSt.



SUZUKI AUSTRIA Automobil Handels Gesellschaft m.b.H.
5020 Salzburg, Münchner Bundesstraße 160
www.suzuki.at

facebook.com/SuzukiAustria
instagram.com/suzuki_at

